

NO-JOINTの道路橋伸縮システム

ラバトツジョイント®埋設型

ラバトツジョイント埋設型は、漏水や騒音といった問題を解消するために開発されたノージョイント構造の伸縮装置です。床版とラバトツコンパウンドの層間には、せん断と引張りの繰り返し疲労に対する抵抗性を高めた瀝青シート(ラバトツシート)により絶縁補強され、ラバトツコンパウンドが円滑に機能します。

- 快適な走行
- 騒音の無発生
- JOINT部の漏水防止

特長

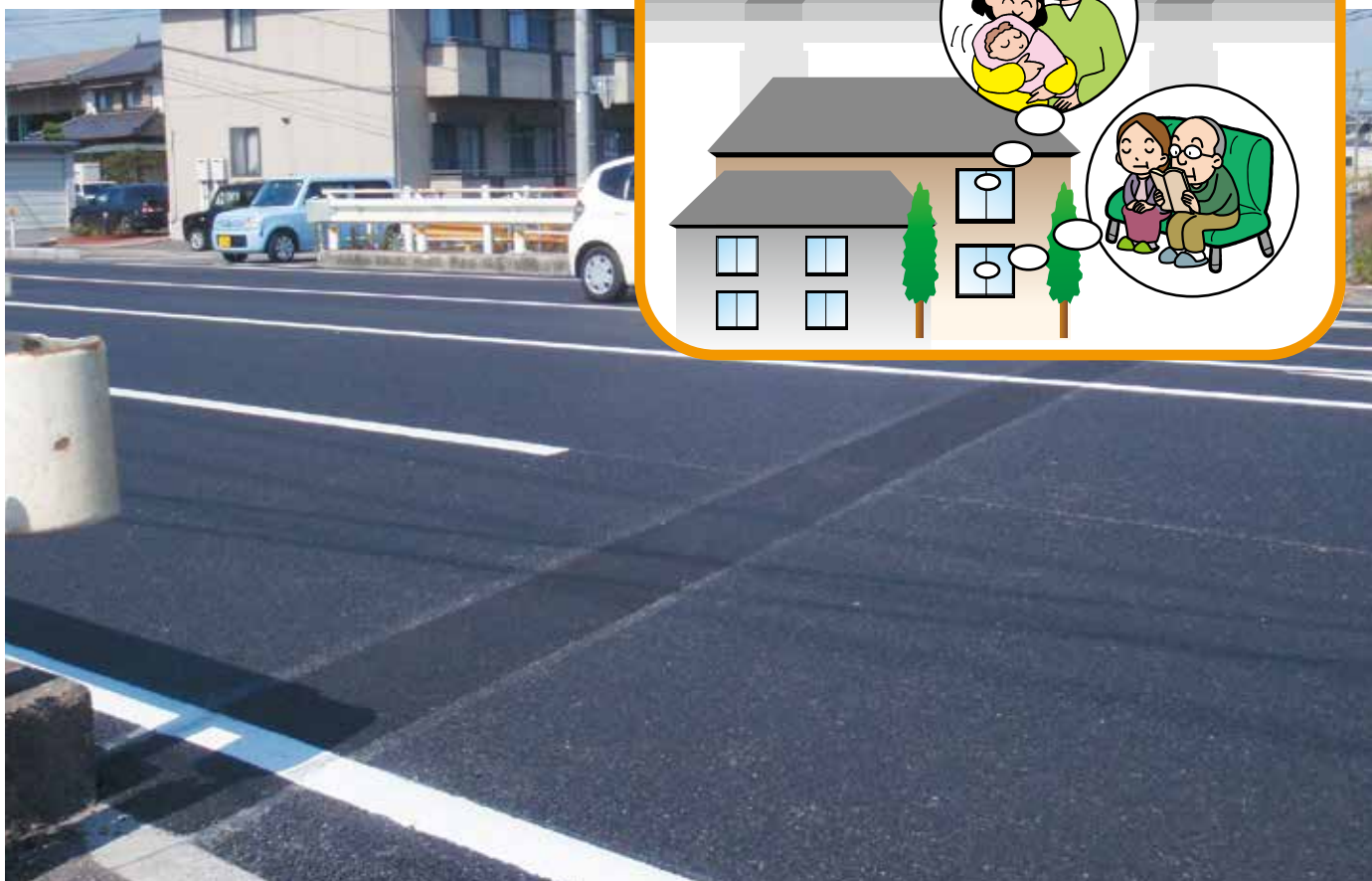

安定した快適な走行性で無騒音

伸縮システム部の走行衝撃が無く、橋梁床版の破損を防止することにつながります。

路面の連続性を確保し、快適な走行性を得ることが出来、騒音、振動の発生を防ぎます。

止水性が良好

遊間部から地覆部までシール材を一体化させる為、継目部の止水性が優れています。

施工が迅速で優れたメンテナンス性

舗装改修時に合わせて補修が可能であり、施工が迅速で、メンテナンス面でも優秀性を発揮します。寒冷地においては、除雪作業での効率化が図れます。

経済的

従来型の伸縮装置に比べ、コスト、工期、メンテナンスのいずれをとっても経済的です。

構成例

ラバトップジョイント埋設型の使用範囲は以下の表の通りで、その構成例を示します。

施工幅 (mm)	設計伸縮量 (mm)	対象橋種	適用最大床版遊間 (mm)	道路勾配 (%)	曲線半径 (m)	舗装厚 (mm)
500	30以下	PC橋 RC橋	75以下	6以下	300以上	50~120
400	20以下					
300	10以下					

※各々の橋梁により、環境条件が違い上記設計基準外の場合もあります。
実際の施工に付きましては、対象橋梁毎に設計致します。

●500タイプ

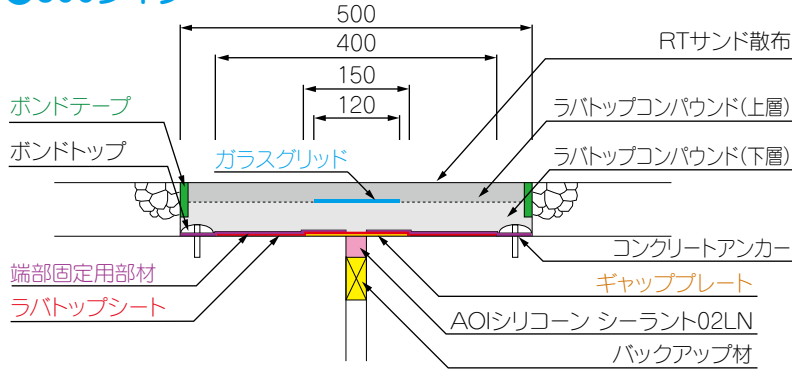

▲伸縮耐久試験状況

●400タイプ

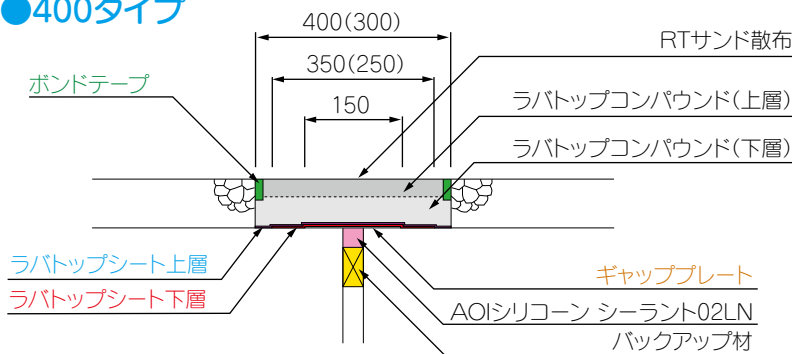

▲走行耐久試験状況

※()内は300タイプ

※品質性能試験、材料積算、施工方法等の資料に関しては別途用意しています。

荷姿

品名	荷姿
ラバトップシール	25kg/箱
RT骨材	15kg/袋
RTサンド	25kg/袋
ラバトップシート	15m/巻
プライマー-RT	16kg/缶

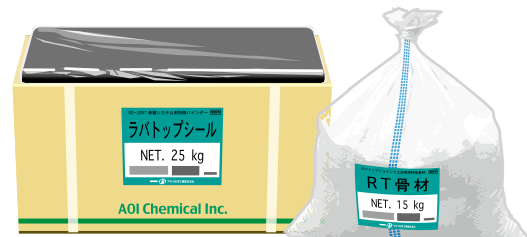

ラバトップシール
25kg/箱

RT骨材
15kg/袋

※プライマー-RT:危険物第四類第1石油類

※上記に主要な材料の荷姿を示します。その他材料に関しては、別途書類を提出します。

アオイ化学工業株式会社

本社/〒731-0141 広島市安佐南区相田1丁目1番26号 TEL(082)877-1341(代)
http://www.aoi-chemical.co.jp FAX(082)879-7260

東北支店/TEL(022)384-3171(代) FAX(022)382-1260	広島工場/TEL(0826)46-3511(代) FAX(0826)46-2843
関東支店/TEL(03)3993-9311(代) FAX(03)3993-9315	埼玉工場/TEL(048)584-2511(代) FAX(048)584-2510
北陸支店/TEL(025)280-0131(代) FAX(025)281-8338	北京支社/TEL+86(10)-65584184 アオイテクノサービス(株)/TEL(082)877-0017(代)
中部支店/TEL(052)332-5611(代) FAX(052)332-5615	アオイコーポレーション(株)/TEL(082)877-7336(代)
近畿支店/TEL(06)6631-2060(代) FAX(06)6631-2170	アオイドリーム(株)/TEL(082)831-1345(代)
中四国支店/TEL(082)877-7171(代) FAX(082)877-5280	台湾/奥徳化学建材股份有限公司
九州支店/TEL(092)623-5556(代) FAX(092)623-5559	シンガポール/AOI KAGAKU(SINGAPORE) PTE.LTD. TEL(65)6659-1137(代)